

Terminales en bloque miniatura

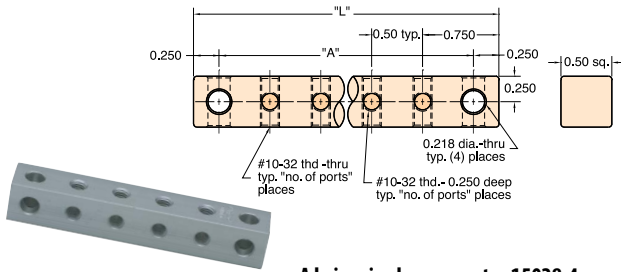

A la izquierda se muestra 15028-4

No. de parte	# de puertos	"A"	"L"
15028-4	4	2.500"	3.000"
15028-6	6	3.500"	4.000"
15028-8	8	4.500"	5.000"
15028-10	10	5.500"	6.000"

Material: Aluminio anodizado.

Rosca: Puertos roscados #10-32.

Montaje: Con dos orificios de montaje de 7/32" de diámetro.

Uso: Para ayudar a organizar conexiones en cajas de circuitos, paneles de control y tubería de máquina; orificios de montaje perforados en cruz permiten montar en T en cualquier dirección; use tapones tornillo 11755 para tapar puertos sin uso.

Manifolds en bloque #10-32

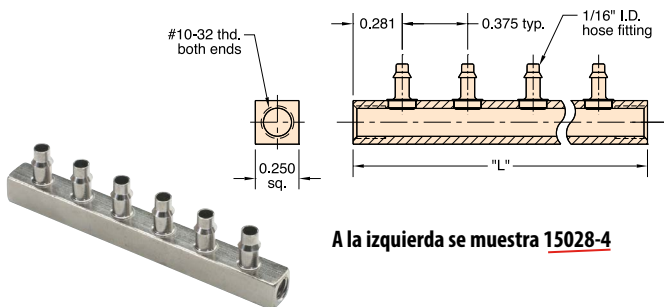

A la izquierda se muestra 15028-4

No. de parte	Cant. de estaciones	Espigas para manguera	"L"
BTT2-04	4	1/16" dia. int.	1.687"
BTT2-06	6	1/16" dia. int.	2.437"
BTT2-08	8	1/16" dia. int.	3.187"
BTT2-10	10	1/16" dia. int.	3.937"
BTT2-12	12	1/16" dia. int.	4.687"
BTT4-04	4	1/8" dia. int.	1.687"
BTT4-06	6	1/8" dia. int.	2.437"
BTT4-08	8	1/8" dia. int.	3.187"
BTT4-10	10	1/8" dia. int.	3.937"
BTT4-12	12	1/8" dia. int.	4.687"

Un extremo se puede usar como suministro de aire al manifold y el otro extremo tapado.

Manifold en bloque #10-32 con tornillos #6

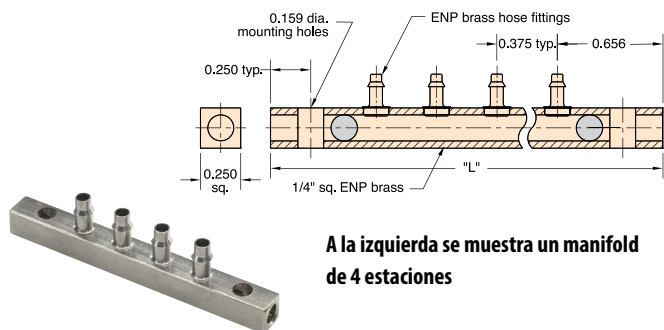

A la izquierda se muestra un manifold de 4 estaciones

No. de parte	Cant. de estaciones	Espigas para manguera	"L"
BHH2-04	4	1/16" dia. int.	2.437"
BHH2-06	6	1/16" dia. int.	3.187"
BHH2-08	8	1/16" dia. int.	3.937"
BHH2-10	10	1/16" dia. int.	4.687"
BHH2-12	12	1/16" dia. int.	5.437"
BHH4-04	4	1/8" dia. int.	2.437"
BHH4-06	6	1/8" dia. int.	3.187"
BHH4-08	8	1/8" dia. int.	3.937"
BHH4-10	10	1/8" dia. int.	4.687"
BHH4-12	12	1/8" dia. int.	5.437"

Una de las estaciones se debe usar como suministro de aire al manifold.

CUSTOM er solutions

Válvulas de purga

Este dispositivo miniatura es una válvula de llenado o purga que usa una válvula de vástago de goma en un pequeño cuerpo montado en panel que tiene integrado una espiga para manguera.



Si necesita un producto que se adapte a su aplicación perfectamente, Clippard puede diseñar o modificar uno de sus productos para satisfacer sus necesidades. Un producto de catálogo estándar puede acercarse, pero no ser exactamente lo que usted necesita. **¡Díganos SU necesidad y lo ayudaremos a encontrar SU solución!**

¡Los conectores estándar no siempre son adecuados!

Clippard fabrica conectores personalizados para satisfacer sus requerimientos exactos.

